

VETO TURVEHAKEMAATTI

ALA • TALKKARI



**VANKKARAKENTEINEN
KIINTEIDEN POLTTOAINEIDEN
POLTTOLAITE**

VETO TURVEHAKEMAATTI

Veljekset Ala-Talkkari Oy:llä on yli 50 vuoden kokemus kotimaisen polttoaineen lämmityslaitteiden valmistuksesta. Tehdas on ollut alusta asti mukana valtakunnallisessa kotimaisen energian kehitystyössä. Veto Turvehakemaatti on tulosta tästä projektista, joka on keskittynyt helppokäyttöisten laitteiden valmistukseen. Polttolaitte (stokeri) on öljypoltin tapaa kattilan kylkeen kiinnitettävä laite joka toimii kattilan lämpötilan mukaan aivan kuten öljypoltin, mutta käyttää useita kiinteitä polttoaineita kuten haketta, turvetta, pellettiä, brikettiä tai energiaviljaa. Laitteet on testattu EN-303-5 mukaan (VTT, Vakola, BLT Wieselburg, SP, Teknologisk Institut). Toimitukseen sisältyy logiikka-pohjainen ohjauskeskus, kattilatermostaatti, vesipalosalukku, liekinvalvonta, syöttöputken ylikuumentermestaatti sekä päävirtakytkin.



A-T Log 1 on logiikkapohjainen ohjauskeskus

Suuri polttoainesäiliö

Polttoainesäiliö perusosa on 1 m³ ja saatavana on kolmea erimallista jatkosiiloa.

- suora jatkosiilo 1 m³
- kartio jatkosiilo 1,75 m³
- sivutäyttö jatkosiilo 3 m³

Varmatoiminen ruuvisyöttö

Erikoisvalmistainen ruuvi mahdollistaa suuren käyttövoiman ja laaja-alaisen säiliömurskasekoittimen käytön, mikä takaa häiriöttömän polttoainevirran vaihtelevillakin polttoaineilla säiliöstä polttimeen.

Korkea hyötysuhde

Polttolaitteen tarkka säätövyys, palopään oikean muotoilun mahdollistama puhdas palaminen ja automatiikka takaavat korkean palamishyötysuhteen koko tehoalueella.

Poltinvaihtoehdot

Polttimeksi voi valita 40 kW, 60 kW, 80 kW, 80 kW liikkuva-arinainen, 120 kW tai 120 kW liikkuva-arinainen polttimen. Valuelementeistä koottu rakenne mahdollistaa puhtaan palamisen.

Pitkä käyttöikä

Huolellisen suunnittelun ja tarkkaan valitut materiaalit takaavat pitkän käyttöiän.

Turvallinen

Laitteessa on monipuolinen ohjelmallinen takapalon esto, vesisäiliö sekä vahatulppa. Ohjauskeskukset ovat sähkötarkastuskeskuksen hyväksymät.



Veto Turvehakemaatti ja 1,75 m³ kartiojatkosiilo

Polttimen mitat	L x K x P
40 kW	285 x 220 x 250
60 kW	285 x 220 x 290
80 kW	365 x 220 x 290
80 kW (liikkuva-arina)	365 x 260 x 360
120 kW	365 x 260 x 360
120 kW (liikkuva-arina)	365 x 260 x 430

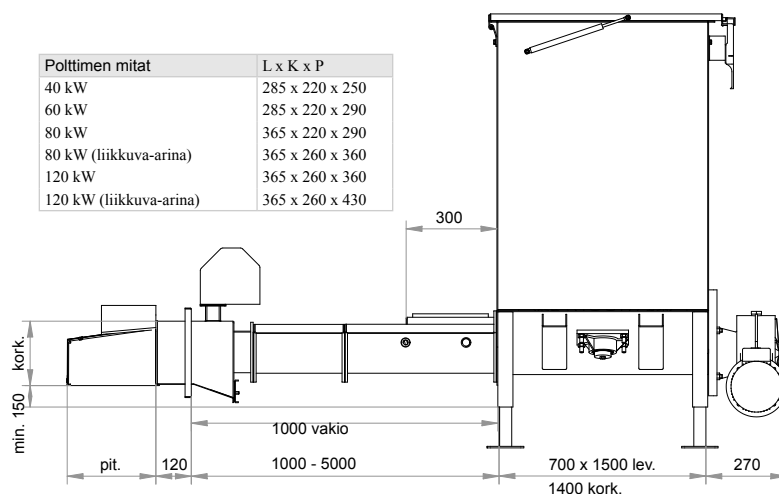

9/2009

Valmistaja:

ALA • TALKKARI

Veljekset Ala-Talkkari Oy
Hellanmaantie 619
62130 HELLANMAA
puh: 06-4336 333, fax: 06-4376 363
www.ala-talkkari.fi

Myynti: